

**КЛУБНЕ ЗМАГАННЯ З ДЖИП-СПРІНТУ  
«ШАРУКАНЬ» ІНДИВІДУАЛЬНИЙ РЕГЛАМЕНТ  
2014 рік**

**1. ЗАГАЛЬНІ ПОЛОЖЕННЯ**

1.1. Даний Регламент є керівним документом для Клубного змагання з джип-спрінту Шарукань. Всі змагання організуються і проводяться у відповідності з МСК ФІА; НСК ФАУ, Загальними вимогами до всіх Чемпіонатів, Трофеїв, Кубків, Серій України та змагань, включених у їх залік, іншими регламентуючими документами ФІА та ФАУ щодо автомобільного спорту, даним Регламентом, Програмою та Індивідуальним регламентом кожного змагання, які видаються організатором змагання.

1.2. У випадку розбіжностей положень Індивідуального Регламенту з загальним Регламентом змагання діє положення загального Регламенту.

1.3. Змагання проводиться в індивідуальному заліку. Абсолютний залік не проводиться.

**2.1. НАЗВА, СТАТУС ТА ОРГАНІЗАТОР  
ЗМАГАННЯ**

«ГО «Харківська Асоціація Позашляхових Дисциплін»» організує Клубне змагання з джип-спрінту « Джип-спрінт «Шарукань» , яке відбудеться 15 112014 року. Змагання проводиться у відповідності з МСК ФІА та НСК ФАУ, Загальними вимогами до всіх серій, Трофеїв, Кубків, Викликів, Серій України та змагань включених у їх залік та цим Регламентом, (Свідоцтво організатора змагання № від « \_ » \_\_2014 року). Всі водії, учасники, офіційні особи, представники преси, і всі інші особи, які мають відношення до підготовки і проведення змагання діють у відповідності з вимогами НСК ФАУ, іншими регламентуючими документами ФАУ, Регламентом Чемпіонату та цим Регламентом.

Будь-яке положення, викладене в даному Регламенті, що суперечить НСК ФАУ є нечинним і не може бути застосовано. В разі суперечностей між положеннями даного регламенту та НСК ФАУ – підлягають застосуванню положення НСК ФАУ.

**2.2. ОРГАНІЗАЦІЙНИЙ КОМІТЕТ**

Голова організаційного комітету Коваленко Ернест

Член оргкомітету Халаїмов Денис

Член оргкомітету Овчаров Олексій

Адреса постійного Секретаріату: Харків, пр. Московський 299 а

Штаб тріалу, Прес-центр, Офіційна дошка оголошень

Початок роботи:

Кінець роботи:

**2.3 ОФЦІЙНІ ОСОБИ**

Голова Колегії Спортивних Комісарів Коваленко Ернест

Спортивний Комісар Спортивний Комісар Калниш Ілона

Секрктар Колегії Спортивних Комісарів Калниш Світлана

Директор Змагання Стрілецький Сергій  
Начальник безпеки та дистанції Об едков Сергій  
Технічний Комісар Савкін Руслан

Головний секретар змагання Березенська Наталія  
Хронометрист Буде призначено

Офіцер по зв'язках з учасниками Буде призначено  
Головний лікар змагання Арсеній Ігор

<b>3. РОЗКЛАД</b>				
<b>08:00-10:00</b>	<b>Адміністративна</b>	<b>та</b>	<b>технічна</b>	<b>перевірки</b>
<b>10:00-10:15</b>	<b>Урочисте</b>	<b>відкриття</b>	<b>для</b>	<b>змагання</b>
<b>10:15-10:25</b>	<b>Брифінг</b>	<b>Тестовий</b>	<b>для</b>	<b>учасників</b>
<b>10:30-11:00</b>		<b>заїзда</b>	<b>класу</b>	<b>круг</b>
<b>11:15</b>	<b>Старт</b>	<b>заїзда</b>	<b>класу</b>	<b>ATV</b>
<b>12:30</b>	<b>Фініш</b>	<b>заїзду</b>	<b>класу</b>	<b>ATV</b>
<b>12:45</b>	<b>Старт</b>	<b>заїзда</b>	<b>класу</b>	<b>UTV</b>
<b>14:00</b>	<b>Фініш</b>	<b>заїзду</b>	<b>класу</b>	<b>UTV</b>
<b>14:15</b>	<b>Старт</b>	<b>заїзда</b>	<b>класу</b>	<b>Рейд</b>
<b>15:45</b>	<b>Фініш</b>	<b>заїзду</b>	<b>класу</b>	<b>Рейд</b>
<b>16:00</b>	<b>Старт</b>	<b>заїзда</b>	<b>класу</b>	<b>Хард</b>
<b>17:30</b>	<b>Фініш</b>	<b>заїзду</b>	<b>класу</b>	<b>Хард</b>
<b>17:45</b>	<b>Оголошення</b>	<b>попередних</b>	<b>результатив</b>	<b>змагання</b>
<b>17:45</b>	<b>-18:15</b>	<b>Прийом</b>	<b>та</b>	<b>розгляд</b>
<b>18:15</b>	<b>Остаточні</b>	<b>результати</b>	<b>результати</b>	<b>змагання</b>
<b>18:30-19:00</b>				<b>Нагородження</b>
<b>19:00</b>	<b>Урочисте закриття змагання</b>			

#### **4УЧАСНИКИ**

4.1. До участі у змаганнях допускаються володарі дійсних на день проведення змагання національних ліцензій водія «Д0», «Д1», «Д4», «ДЮ» «ДД», та міжнародних ліцензій водія виданих ФАУ та дійсних у поточному році, які мають документи, згідно НСК ФАУ та інших регламентуючих документів ФАУ внесених у реєстр володарів ліцензій ФАУ.

4.2. Дозволяється участь володарів ліцензії водія, виданих ASN інших країн при умові, що учасники мають ліцензії відповідного рівня, з відповідним дозволом участі у змаганнях за кордоном. Такі учасники повинні мати дозвіл на участь у змаганні від своєї ASN згідно вимог Національного Спортивного Кодексу України.

4.3. Вік учасників класів «JUNIOR»- від 6 років до 14 років включно, інших класів – від 14 років. Учасник віком до 18 років має мати з собою нотаріальний дозвіл від обох батьків на участь у змаганні. та клопотання підкомітету.

4.4. Екіпаж ATV складається з однієї особи.

4.5. Екіпаж UTV складається з двох осіб та вважаються, як перший та другий водій.

Водій, заявлений у індивідуальному заліку, може бути заявлений одночасно тільки за одну команду.

4.6. Водії, допущені до змагань, можуть брати участь у змаганні в індивідуальному заліку та входити до складу команд у заліку команд.

4.7. До участі у змаганні допускаються команди які мають обов'язкові документи згідно вимог ФАУ та які складаються під час змагань з довільної кількості водіїв, але з наступними кількісними обмеженнями у складі в одному змаганні: не менше 1 та не більше 5 екіпажів у кожній заліковій групі.

4.8. У одному змаганні, включеному, кількість команд не обмежена.

4.9. Учасник змагання має право змінювати команду на протязі всього сезону змагань.

4.12. Учасники зобов'язані суворо виконувати вимоги індивідуального та загального регламенту змагання.

4.13. Число учасників змагання не обмежується.

4.14. Учасник має право заявитися в декількох класах тільки якщо ці класи їдуть в окремих заїздах. В даному випадку учасник повинен подавати заявки окремо в ці класи.

## 5. ПОДАННЯ ЗАЯВОК НА УЧАСТЬ У ЗМАГАННЯХ

5.1. Після затвердження у встановленому порядку Індивідуального Регламенту Організатор змагання, через клуб або безпосередньо, Інформаційне повідомлення ФАУ, затвердженої КАС ФАУ форми і єдину офіційну форму ФАУ для заявки на участь у змаганні.

5.2. Заповнену форму заявки представник висилає Організатору, при цьому при реєстрації участь підтверджується офіційною формою заявки з підписами. У виняткових випадках дозволяється останній строк прийому заявок не пізніше, ніж закінчення роботи адміністративної комісії змагання.

5.3. Командні заявки, затвердженої форми подаються при реєстрації, з числа водіїв попередньо заявлених згідно з п.5.2. та повинні включати в себе: назву і дату змагання, прізвище, ім'я, номер ліцензії водіїв, класи та номери технічних паспортів ТЗ, прізвище, ім'я, номер ліцензії учасника.

5.4. Заявка, що не вміщує повної інформації або має неточні відомості, особливо ті, що стосуються ТЗ, відхиляється.

5.5. Організатор має право відмовити в прийомі заявки з викладенням причин такої відмови, однак не може відмовити водію, що посів призове місце у Кубку України останніх двох років. Якщо Організатор змагання відмовляє учаснику у прийомі його заявки, він повинен протягом 48 годин повідомити про це учасника, який подав заявку (якщо необхідно, зробити це через ФАУ), а також проінформувати ФАУ.

5.6. Повні списки учасників із стартовими номерами повинні публікуватися Організатором не пізніше, ніж за 30 хвилин до початку старту змагання.

5.7. Фактом подання заявки представник і водій підтверджують знання МСК ФІА, НСК ФАУ, даного та Індивідуального Регламентів, приймають встановлені умови без обмежень, зобов'язуються виконувати всі правила і вимоги МСК ФІА, НСК ФАУ, офіційних осіб змагання та Організатора.

5.8. Забороняється допуск до адміністративної перевірки учасників, якщо вони не подавали заявку, згідно з п. 5.2.

5.9. Учасники змагань повинні внести заявочні внески у вигляді добровільного внеску на розвиток автомобільного спорту

Карта Приват Банк 5168 7420 6316 6197 Коваленко Ернест .

5.10. Розмір добровільного внеску, у 2014 році за кожний екіпаж становить:

5.10.1. Індивідуальний залік

Внесок при умові його оплати в строк більш ніж 7 календарних днів (включно) до дня адміністративної комісії, в грн.	Внесок при умові його оплати менш ніж за 7 календарних днів до день адміністративної перевірки, в грн.
300	500

5.10.2. Командний залік

За команду	500 грн.
------------	----------

5.10.3. Розмір внесків не може збільшуватись співвідносно коефіцієнту змагання.  
5.10.4. Організатор змагання повинен надати учасникам умови для оплати пільгового та стандартного стартових внесків як в готівковій, так і безготівковій формі оплати з обов'язковою видачею учаснику документу, що підтверджує здійснення оплати цього внеску.

5.11. Будь-яка особа, що бажає взяти участь у змаганні повинна прийти для проходження адміністративної та технічної перевірок у встановлений розкладом строк закінчення даних перевірок, за винятком випадків форс-мажорних обставин, визнаних директором змагання.

5.12. Після прийому заявок будь-які зміни учасників заборонені.

5.13. Учасник зобов'язаний при проходженні перевірок мати водійське посвідчення, ліцензію, медичний сертифікат або справку, страховий сертифікат та технічний паспорт спортивного транспортного засобу ФАУ.

## 6. ДОПУЩЕНІ ТЗ

6.1. До участі у змаганнях допускаються Автомобілі, ATV та UTV з колісною формулою 4x4, що відповідають вимогам Додатку № 5 цього Регламенту, в наступних залікових групах:

1	хард	Автомобілі з лебідкою
2	рейд	Автомобілі без лебідки
3	ATV, UTV	ATV, UTV,

6.2. Якщо в будь-якій заліковій групі допущено менше 5-ти автомобілів, учасники за підсумками змагання одержують 50% очок, і нагороджується тільки екіпаж, який переміг у такій заліковій групі. Якщо в групі бере участь менше трьох автомобілів, учасники одержують 15 % очок

6.3. Учасники в обов'язковому порядку наносять написи з висотою шрифту від 15 мм до 50 мм: прізвище, ім'я водія, група крові та резус фактор.

## 7. НОМЕРИ

7.1. Бортові номери для ТЗ присвоюються учасникам при реєстрації.

7.2. Організатор має право надати учасникам право залишити за собою конкретний бортовий номер на сезон змагань. Для цього учасник повинен звернутися з усною або письмово заявою до організаторів.

7.3. Організатор оголошує перелік «заброньованих» номерів разом з оголошенням індивідуального регламенту змагання.

7.4. Бортові номери повинні закріплюватись: на UTV – на внутрішній частині каркасу біля пасажира на відстані 0-10 см від капоту, на ATV – попереду, на фронтальній частині ATV вище бамперу.

7.5. Бортові номери повинні закріплюватись на автомобілі на лобовому склі та з боків авто.

7.6. Відповідність розташування таблички з бортовим номером та відповідність ТЗ учасника заявленому класу у змаганнях, обов'язкова наявність усіх емблем спонсорів змагання перевіряється технічною комісією.

7.7. У будь-який момент змагання відсутність бортового номера змагання потягне за собою вимушену зупинку ТЗ та зняття екіпажу зі змагань по рішенням КСК, якщо зауваження не буде усунено на місці. При усуненні цього зауваження на місці «нейтралізація» часу який екіпаж вичерпав на усунення зауваження екіпажу не проводиться.

7.8. Якщо номер не видно по причині його забруднення учасник повинен зупинитися біля хронометражу по їх команді та голосом сповістити про свій номер, та після дозволу хронометристів продовжити рух по трасі.

7.9. Наявність інших наклейок на ТЗ (крім реклами та номерів інших змагань) допускається.

## 8. ПЕРЕВІРКИ ПЕРЕД СТАРТОМ

8.1. Якщо в момент передстартового контролю виявиться, що ТЗ не відповідає класу, у який він був заявлений, цей ТЗ рішенням КСК буде перенесено у інший відповідний заліковий клас.

8.2. Лікар змагання має право провести медичний огляд учасника під час проходження адміністративної комісії.

8.3. По вирішенню директора змагання або лікаря змагання будь-хто екіпаж може бути не допущений до старту.

8.4. Якщо учасник запізнився у встановлений термін проходження перевірок, але подав документи у повному обсязі під час попередньої реєстрації та сплатив стартовий внесок, і до часу закінчення перевірок попередив дирекцію змагання про поважні причини запізнення, він допускається до змагання, за умов прибуття до старту свого класу більш ніж за 30 хвилин.

8.5. В іншому випадку учасник допускається до змагання та сплачує подвійний розмір стартового внеску.

8.6. При запізненні менш ніж за 30 хвилин до старту свого класу, у будь-якому випадку, учасник не допускається до змагання.

8.7. Якщо стороння особа допускається на борт ТЗ (за винятком випадку транспортування пораненого), екіпаж буде виключено з змагання.

8.8. Кожен водій на ATV має бути екіпірований.

8.9. До обов'язкового екіпірування водія на ATV входять:

8.9.1. Захисний мотошолом або шолом для снігоходу;

8.9.2. Захисні мотоциклетні рукавички;

8.9.3. Захисні мотоокуляри (допускаються аналогічні горнолижні окуляри), якщо мотошолом зі штатним склом – допускається відсутність захисних окулярів, але при цьому скло на мотошоломі повинно бути постійно закритим;

8.9.4. Взуття з рівнем захисту не менш дорожніх мотоциклетних черевик;

8.9.5. Захист пліч, спини, грудей – обов'язково.

8.9.6. Налокітники, наколінники – рекомендовані.

8.10. Кожен член екіпажу на UTV має бути екіпірований. До обов'язкового екіпірування члену екіпажу на UTV входять:

8.10.1. Захисний мотошолом або шолом для снігоходу;

8.10.2. Захисні мотоциклетні рукавички;

8.10.3. Захисні мотоокуляри (допускаються аналогічні горнолижні окуляри), якщо шолом зі штатним склом – допускається відсутність захисних окулярів, але при цьому скло на шоломі повинно бути постійно закритим;

8.10.4. Місце сидіння в UTV повинно бути обладнане підголівником та пасом безпеки не менш ніж з трьох точковим кріпленням.

8.11. Старт невідповідного ТЗ заборонен.

- 8.12. Старт водія (екіпажу) без обов'язкового відповідного екіпірування заборонен.
- 8.13. Кожен водій автомобіля повинен мати захисний шолом, та бути пристебнутім ременем безпеки продов усієї спец ділянки.

## 9. СТРАХУВАННЯ

- 9.1. Учасники в обов'язковому порядку повинні мати особистий страховий поліс підвищених ризиків на участь у спортивних змаганнях на суму не менше 5000 гривень.
- 9.2. Страхування здоров'я і життя учасників є обов'язковим.
- 9.3. Організатори змагання не несуть відповідальності перед учасниками змагань за шкоду, яка може бути заподіяна їх здоров'ю чи життю, а також їхньому майну через недотримання заходів безпеки, включаючи збиток від третіх осіб.
- 9.4. Учасники підпорядковуються положенням НСК ФАУ, загального та індивідуального регламенту змагань, вимогам організатора, а також законодавству, чинному на території України.
- 9.5. Учасник бере на себе всі ризики і весь тягар відповідальності за свої дії (бездіяльність), які спричинили будь-які збитки, в тому числі заподіяння шкоди здоров'ю або життю, як собі, так і третім особам та їх майну, включаючи організаторів, офіційних осіб змагання і глядачів.
- 9.6. Юридичну відповідальність за події з екіпажем під час проходження дистанції, пов'язані з порушенням правил техніки безпеки несуть водії.
- 9.7. Учасник зобов'язується не висувати претензій до організатора у разі отримання травм або псування ТЗ.
- 9.8. Страхування ТЗ і майна учасників змагання є добровільним.

## 10. РЕКЛАМА

- 10.1. Екіпажам дозволяється вільно розміщувати будь-яку рекламу на своїх ТЗ при умові, що ця реклама:
- 10.1.1. Відповідає вимогам МСК ФІА, НСК ФАУ, ФМУ та інших регламентуючих документів ФІА та ФАУ, ФМУ;
  - 10.1.2. Дозволена законодавчими актами України;
  - 10.1.3. Не носить образливого характеру;
  - 10.1.4. Не займає місця, зарезервовані для емблем, номерів змагання, обов'язкової реклами організатора;
  - 10.1.5. Не заважає видимості з місця водія;
  - 10.1.6. Не носить релігійного або політичного характеру.
- 10.2. Забороняється присутність на ТЗ емблем інших змагань та інших бортових номерів з іншого змагання, крім випадків коли старий номер співпадає з номером виданим організаторами.
- 10.3. Учасник змагання повинен розмістити на ТЗ обов'язкову рекламу до початку передстартового контролю.
- 10.4. Місця розтушування обов'язкової реклами визначається на розсуд екіпажу, при цьому вона повинна буди на зовнішній стороні ТЗ та не затулятися членами екіпажу від вільного обзору глядачами.
- 10.5. Екіпажі несуть відповідальність за належне розміщення реклами.
- 10.6. За відсутності обов'язкової реклами і/чи за неправильне її розміщення, екіпаж не допускається до старту до усунення зауваження.
- 10.7. Якщо учасник відмовляється розміщати обов'язкову рекламу він повинен сплатити трьох кратний розмір добровільного внеску.
- 10.8. Якщо реклама не відповідає вищевказаним вимогам і екіпаж не усуває зауваження організаторів тоді цей екіпаж виключається із змагання.
- 10.9. Жоден прапор команди/екіпажу не може розташовуватися вище 5 м. від рівня землі. Учасники, що використовують національні прапори інших країн, повинні використовувати його з національним прапором України. При цьому національний прапор України не може розташовуватися нижче будь-якого іншого прапора. За порушення даного пункту – штраф 1000 грн.

## 11. ТРАСИ

11.1. Всі траси повинні буди інспектовані МО ФАУ.

11.2. Ознайомлення складає одно коло для кожного екіпажу. Порядок та час ознайомлення визначається за розкладом.

11.2. Довжина одного кола траси 5000 метрів.

11.3. Загальна довжина траси \_\_\_\_\_ мінімальна загальна довжина може бути змінена на розсуд Організатора.

11.4. Змагання «Пролог» не проводиться.

11.5. Канал траси – це трек визначений організаторами, який має штучне огороження або (та) межі створені природою.

## 12. КОЕФІЦІЄНТ ЗМАГАННЯ З ДЖИП-СПРІНТУ

12.1. У 2014 році змагання З ДЖИП-СПРІНТУ мають наступні коефіцієнти:

12.1.1. загальна довжина траси змагання до 50 км – коефіцієнт 1,1.

12.1.2. загальна довжина траси змагання до 60 км – коефіцієнт 1,1.

12.1.2. загальна довжина траси змагання до 70 км – коефіцієнт 1,2.

12.1.2. загальна довжина траси змагання до 80 км – коефіцієнт 1,3.

12.1.2. загальна довжина траси змагання до 90 км – коефіцієнт 1,4.

12.1.2. загальна довжина траси змагання до 100 км – коефіцієнт 1,5.

## 13. КЛАСИФІКАЦІЯ. ПОРЯДОК НАРАХУВАННЯ ОЧОК. РОЗПОДІЛ МІСЦЬ

13.1. Після змагання встановлюється наступна класифікація:

- класифікація екіпажів у кожній заліковій групі (при умові, що в ній допущено не менше трьох ТЗ);

- класифікація командного результату серед команд.

13.2. Порядок нарахування очок:

13.2.1. Водіям за виборені місця присвоюються очки за таблицею (таблиця без урахування коефіцієнтів):

місце	1	2	3	4	5	6	7	8	9	10
бали	21	20	19	18	17	16	15	14	13	12
місце	11	12	13	14	15	16	17	18	19	20
бали	11	10	9	8	7	6	5	4	3	2

Примітка: з 21-го місця та далі учасники отримують по 1 балу.

13.2.2. Якщо, з форс-мажорних обставин змагання припинено, коли пройдено від 30% до 60% загальної дистанції змагальних ділянок водій одержує 75% від кількості очок, встановлених у п.13.2., якщо пройдено менше 30% загальної дистанції змагальних ділянок водій одержує 50% від кількості очок, встановлених у п.13.2.

## 14. ПОРЯДОК СТАРТУ. ФІНІШ

14.1. Напередодні старту змагання кваліфікаційне змагання «Пролог» не проводиться.

14.2. Старт по парний. Пари визначаються жеребкуванням. Порядок старту пар визначається жеребкуванням.

14.3. Для екіпажів які приймають участь вперше, в кожному окремому класі, порядок старту визначається в довільному порядку на розсуд КСК, але тільки після учасників згідно рейтингу.

14.4. Мінімальний інтервал старту між екіпажами у змаганні – 10 секунд, або на розсуд КСК.

14.5. Учасники зобов'язані у вказаний для їх класу час прибути в передстартову зону і розташуватися в порядку черги на старт згідно стартового списку та вказівок маршала на старті.

14.6. Старт кожної пари ТЗ проводиться через встановлений інтервал часу (10 сек) по команді маршала на старті. Точний час інтервалу на старті додатково оголошується

КСК.

14.8. За запізнення на старт етапу більш ніж 1 хвилина після старту останнього екіпажу в заїзді, екіпажу що запізнився буде відмовлено в старті даного етапу і даний екіпаж знімається зі змагання.

14.9. Учасник зобов'язаний фінішувати «ходом» та по команді маршала на фініші прослідувати в бівуак суворо за вказаним організаторами маршрутом, дотримуючись усіх заходів безпеки і встановленого обмеження максимальної швидкості в 10 км/год.

14.10. Екіпаж повинен за встановлений організатором час проїхати визначену кількість кіл.

14.11. Якщо екіпаж за встановлений термін не подолав визначену кількість кіл його фініш проводиться за гранично встановленим для його класу часу заїзду.

## 15. ОФІЦІЙНІ СИГНАЛИ

15.1. Офіційні сигнали під час руху учасників по трасі подаються маршалами або судьями факту за допомогою сигнальних прапорів. Якщо офіційна особа призупинила рух екіпажа, а потім дала сигнал на продовження руху, то даний час зупинки нейтралізується екіпажу.

15.2. За невиконання вимог сигнальних прапорів учасники караються піналізацією аж до дискваліфікації.

15.3. Учасники суворо зобов'язані виконати зазначені ними сигнали.

15.4. Значення прапорів:

15.4.1. Червоний прапор - «Негайно зупинитися!»;

15.4.2. Жовтий прапор (нерухомий) - «Увага! Небезпека! Зменшити хід!»;

15.4.3. Жовтий прапор (розмахування) - «Серйозна небезпека! Зменшить хід! Бути готовим до зупинки!»;

15.4.4. Жовтий прапор з двома діагональними чорними смугами - «Останнє коло заїзду»;

15.4.5. Прапор в чорно-білу клітинку - «Фініш».

## 16. РУХ ПО ТРАСІ

16.1. За відсутність на голові учасників шоломів під час руху ТЗ екіпаж дискваліфікується зі змагання.

16.2. Екіпажі, що пройшли реєстрацію, ознайомлюються з трасою під час проведення офіційного ознайомчого (тренувального) кола перед заїздом. Ознайомче коло учасники проїжджають на своїх ТЗ.

16.3. Учасникам суворо забороняється виїжджати на трасу без дозволу від маршала на старті.

16.4. У разі самостійного (без дозволу маршала на старті) виїзду учасника на трасу даний екіпаж дискваліфікується зі змагання.

16.5. За оптимізацію траси («зрізка») екіпаж карається пеналізацією часом або відніманням одного кола.

16.6. Виліт с траси не піналізується часом. При цьому екіпаж повинен як найближчим шляхом повернутися в канал траси та він повинен уступити шлях іншим екіпажам які знаходяться в каналі траси.

16.7. Екіпажам суворо забороняється рухатися по трасі в протилежному напрямку або рухатися поза розміченого організаторами шляху проходження. За рух по трасі в протилежному напрямку ходом вперед – дискваліфікація.

16.8. Екіпаж, який наздогнав і збирається випередити інший екіпаж, зобов'язаний попередити його про це звуковим сигналом.

16.9. Екіпаж, який почув звуковий сигнал, зобов'язаний поступитися дорогою для безпечного обгону.

16.10. Обганяючий екіпаж зобов'язаний здійснювати маневр обгону тільки переконавшись у повній безпеці свого маневру та у готовності іншого екіпажу безпечно його пропустити.

16.11. Суворо забороняється заважати дії членів КСК. У разі спричинення поміх



особистою поведінкою учасника або його членів команди роботі КСК, даний екіпаж дискваліфікується зі змагання.

16.12. Безпосередньо на трасі розташовуються маршали безпеки та судді факту, що стежать та доповідають КСК про порушення правильності руху по трасі.

16.13. Екіпажу заборонено під загрозою виключення:

16.13.1. Навмисно перешкоджати обгону; 16.13.2.

Вести себе, не дотримуючись спортивної етики.

16.14. Під час проходження траси змагання, на ТЗ повинно бути включені фари ближнього світла, за винятком випадків їх механічного пошкодження. За порушення цієї вимоги нараховується пеналізація 1 хвилина.

16.15. Учасник повинен обов'язково проїхати контрольний створ біля судді-факту. За невиконання даної вимоги екіпаж дискваліфікується за змагання.

16.16. Рух паралельно поза каналом траси більш ніж 10 метрів від каналом траси – дискваліфікація.

16.17. Допускається рух заднім ходом не більш 10 метрів для об'їзду затору. У цьому випадку дозволяється рух поза межами каналу траси до 30 метрів. При цьому довжина руху поза межами каналу траси не повинна перевищувати 100 метрів. У іншому випадку екіпаж дискваліфікується зі змагання.

16.18. Для кола траси понад 100 км основним треком для учасника є трек який видали організаторі у форматі .grx через USB-шнур, а бо на флеш-носій. Легенда траси є тільки допоміжною.

16.19. Трек видається тільки після проходження адміністративної та технічної.

16.20. Дані бортових контрейлерів є підставою для винесення суддівського рішення.

16.21. Дані відео зйомки є підставою для винесення суддівського рішення

16.22. Контактна боротьба на трасі заборонена. За контактну боротьбу учасник може бути пеналізований на розсуд КСК.

## **17. ДОПОМОГА ТА РЕМОНТ. ДОЗАПРАВКА**

17.1. На протязі всього змагання екіпажу дозволено проводити ремонт тільки своїми силами

або силами інших екіпажів. Механікам дозволяється допомагати тільки доставкою запасних частин та інструментів. При цьому технічна допомога та доставка запасних частин і інструментів здійснюється тільки поза каналом траси. Знаходження осіб під час ремонту в каналі траси буде піналізуватися аж до дискваліфікації екіпажу. У разі коли дана допомога надана іншими особами – екіпаж дискваліфікується зі змагання.

17.2. Дозволяється надання допомоги в каналі траси екіпажу тільки якщо він перекинувся і тільки іншими учасниками, або судьями. У разі коли дана допомога надана іншими особами – екіпаж дискваліфікується зі змагання.

17.3. Екіпажу який надав допомогу іншому екіпажу час витрачений на надання допомоги нейтралізується після надання рапортів від учасників та офіційних осіб змагання.

17.4. Буксирування ТЗ по каналу траси дозволяється тільки після закінчення змагань і тільки

з дозволу начальника безпеки змагання.

17.5. Учасники суворо зобов'язані проводити дозаправку ТЗ при вимкненому запаленні.

17.6. За куріння в зоні дозаправки учасника або його механіка екіпаж дискваліфікується зі змагання на 1 рік.

17.7. Дозаправка повинна здійснюватись тільки в заправочних зонах, визначених організатором.

17.8. У заправочних зонах заборонено починати будь-які дії, не зв'язані безпосередньо з дозаправкою.

17.9. В усіх заправочних зонах діє обмеження швидкості до 10 км/ч.

17.10. «Нейтралізація» часу екіпажа на час, який він вичерпав на дозаправку, не

проводиться.

17.11. Механікам та членам екіпажу рекомендується надягати уніформу з

вогнетривкого  
матеріалу.

17.12. За дозаправку ТЗ відповідає тільки учасник. Кількість дозаправок не обмежена. Вимога обов'язкової заправки відсутня.

## **18. ВИМОГИ БЕЗПЕКИ**

18.1. Учасники суворо зобов'язані на весь період участі в заїзді бути в захисній екіпіровці та шоломах. За порушенні цієї вимоги – дискваліфікація зі змагання.

18.2. Екіпажі обов'язково повинні ознайомитися з трасою під час проїзду ознайомчого кола перед заїздом.

18.3. Екіпажі суворо зобов'язані при загрозі життю та здоров'ю собі або іншій людині негайно припинити змагання і прийняти всі можливі дії для попередження інших людей про небезпечну ситуацію, а також оповістити про ситуацію організаторів, або КСК, або маршалів безпеки, або інших офіційних осіб змагання самостійно або через інших офіційних осіб змагання або інші екіпажі.

18.4. Екіпажі зобов'язані вміти надати першу медичну допомогу в межах необхідних ПДР.

18.5. Учасникам суворо заборонено їздити на ТЗ за межами траси та бівуаку.

18.6. Екіпажі зобов'язані прийняти всі можливі дії для запобігання травмуванню себе та

пасажира.

18.7. Екіпажі суворо зобов'язані дотримуватися безпечної дистанції між ТЗ при проходженні траси.

18.8. Учасники зобов'язані слідувати між бівуаком, передстартової і фінішної зонах суворо за маршрутами вказаними організаторами.

18.9. Максимальна швидкість пересування у бівуаку, передстартової і фінішної зонах не повинна перевищувати 10 км / год. За перевищення швидкості директор змагань має право дискваліфікувати екіпаж зі змагань, або пеналізувати екіпаж часом.

18.10. У випадку аварії на трасі без постраждалих, які не потребують миттєвої медичної допомоги, будь-який член екіпажу повинен показувати знак «ОК» всім наступним екіпажам.

18.11. Якщо екіпаж залишає свій ТЗ, то він повинен розташовуватися ТЗ за каналом траси так, щоб його могли добре бачити інші проїжджаючі екіпажі або він не перешкоджає змаганням знаходячись у каналі траси та залишити знак «ОК».

18.12. У цьому випадку він повинен негайно сповістити офіційних осіб змагання про залишення свого ТЗ, вказавши місце, причини та умови його залишення.

18.13. У випадку аварії на трасі з потерпілими, що потребують негайної медичної допомоги, повинен бути показаний знак «Треба допомога» усім наступним екіпажам.

18.14. Усі наступні екіпажі ( що слідують за потерпілим аварію ТЗ) зобов'язані:

18.14.1. У випадку якщо їм був показаний знак «ОК» – проїхати по маршруті до найближчого пункту контролю, де повідомити про аварію;

18.14.2. У випадку якщо їм був показаний знак «Потрібна допомога» або сигналізація була відсутня – зупинитися, прийняти міри по негайному наданню допомоги. При наявності засобів зв'язку – повідомити про аварію офіційним особам змагання, якщо це не було зроблено раніше. По необхідності – дочекатися прибуття медичної допомоги. Продовжити рух по маршруті до найближчого пункту контролю, де повідомити про аварію.

18.15. За невиконання вимог безпеки екіпаж буде дискваліфіковано зі змагання.

18.16. Якщо на трасі з'явилася машина організаторів «Safety Car» учасникам її заборонено обганяти і вони повинні рухатись за нею. За порушення цієї вимоги екіпажі будуть пеналізуватися часом.

18.17. Якщо машина «Safety Car» знаходиться в каналі траси без руху екіпажі повинні припинити рух не об'їжджаючи її.

## **19. ЗАЯВИ, ПРОТЕСТИ І АПЕЛЯЦІЇ**

19.1. Представник може подати заяву (письмове звернення учасника) на ім'я директора змагання з інформацією (описом) фактів порушення регламенту, фактів

стосовно безпеки змагань та інших зауважень. Ці заяви приймаються до розгляду КСК за поданням директора змагань.

19.2. Будь-який протест повинен бути поданий у відповідності з НСК ФАУ. Та за розкладом змагання

## **20. НАГОРОДИ ТА ПРИЗИ**

20.1. Кубками нагороджуються екіпажі, які посіли 1, 2, 3 місця у кожному класі на змаганнях.

20.2. Вручення нагород відбувається згідно програми змагань.

20.3. Організатор змагання проводить урочисте нагородження переможців змагання з участю представників засобів масової інформації у місці відкритому для глядачів.

## ТЕРМІНОЛОГІЯ

**Джип-спрінт:** змагання з джип-спрінту, що проводиться протягом 1 доби, включаючи Адміністративні Перевірки, Передстартові контролю.

**Траса:** встановлена Організатором траса змагання. Розклад змагання повинен бути таким щоб учасників подолали трасу за світлий час доби. Категорично заборонено давати старт у темний час доби.

**Брифінг:** інструктаж, що проводиться Директором змагання або його Заступником; участь у ньому є обов'язковою для всіх екіпажів. Екіпаж повинен бути представлений на брифінгу як мінімум одним водієм. Текст брифінгу у відношенні безпеки повинен бути видрукований і вивішений на Офіційному табло інформації.

**Бівуак, Зона розміщення:** зона, передбачена Організатором, для розташування спортсменів та їх транспорту.

**Бортовий контролер (БК):** прилад, який використовуючи для автоматичного записує на носій інформації даних про кількість пройдених кіл та час проходження кожного кола.

**Технічний паспорт транспортного засобу для автомобільного спорту:** документ, виданий ФАУ чи ФІА. Цей паспорт повинен надаватися за вимогою Технічних контролерів.

**Змагальна Ділянка (ЗД):** ділянка, що хронометрується, проведена по бездоріжжю, зарезервованих винятково для даного змагання.

**Максимально дозволений час (часовий норматив):** встановлений Організатором і зазначений в Індивідуальному регламенті змагання максимальний час, на подолання екіпажами ЗД. Екіпаж, що перевищив даний час (норматив) буде фінішований до проїзду усіх необхідних кіл.

**Реальний час:** час, реально витрачений екіпажем на проходження ЗД.

**Час припинення функціонування контрольних постів:** час фактичного припинення роботи контрольних постів. КСК може прийняти рішення про закриття пунктів по індивідуальному розкладу гонки.

**Період Нейтралізації:** час, на який Організатор може зупинити екіпажі, що беруть участь у змаганні.

**Закритий Парк:** територія, на якій будь-який ремонт, заправка і зовнішня допомога заборонені, за винятком випадків, спеціально передбачених Індивідуальним Регламентом.

**Бюлетень:** офіційний документ, що є невід'ємною частиною Індивідуального Регламенту і призначений для публікації змін, пояснень і доповнень до останнього. Бюлетені повинні бути пронумеровані і датовані.

Бюлетені випускаються і підписуються:

Організатором – до початку Адміністративних перевірок. Ці Бюлетені підлягають візуванню Головою Комітетом спеціальних позашляхових змагань (за винятком можливих змін оголошеного маршруту і розкладу);

Колегією Спортивних Комісарів – протягом усього змагання.

Екіпажі повинні підтвердити факт одержання/ознайомлення з Бюлетенем підписом одного члена екіпажа. Усі Бюлетені повинні видаватися в письмовій формі, на папері білого кольору і публікуватися на Офіційному табло інформації і (при необхідності) на видному місці на Суддівських постах.

**Інформаційна записка:** інформація, надана Організатором і/чи Директором змагання екіпажам, що, після прочитання, повинні підтвердити факт ознайомлення підписом одного з членів екіпажа. Інформація повинна вмещати статус та ступінь обов'язковості виконання можливих вимог, доведених до екіпажу з допомогою інформаційної записки. У випадку, якщо інформація, обов'язкова для виконання учасниками змагання, порядок подання такої інформації повинен відповідати процедурі подання Бюлетеню.

**Установка вказівників:** установка показників напрямку, передбачених організатором не розглядається як обслуговування чи допомога з боку.

**Фіксований штраф (пеналізація):** пеналізація, застосовувана в змаганнях з кантрі-кросу для квадроциклів для заміни зняття зі змагання. Дає можливість покараному екіпажу продовжувати змагання в нормальних умовах. Фіксована пеналізація виражається в часі, що додається до інших пеналізацій, якими вже покараний екіпаж відповідно до Індивідуального Регламенту.

**Екіпаж:** використовується в цілому.

**Буксирування:** будь-які засоби, що змушують ТЗ рухатися (так само і пересування ТЗ за допомогою стартера), крім звичайних способів пересування за допомогою механічної роботи двигуна.

**Сервіс:** будь-яка допомога в ремонтних роботах, зроблена не членами екіпажів, що змагаються, а також використання чи одержання екіпажем будь-яких матеріалів (твердих чи рідких), запасних частин, інструментів чи устаткування, що транспортуються не на борту ТЗ що змагаються (крім води, їжі, медикаментів та засобів зв'язку).

**Ремонтні роботи (ремонт):** виправлення ушкоджень, заміна елементів, деталей і агрегатів, лагодження, а так само будь-які регулювальні, мастильні, діагностичні, заправні роботи і технічне обслуговування, проведені силами екіпажа з можливим залученням членів інших екіпажів, що змагаються, і з використанням матеріалів і інструментів, що знаходяться на борті ТЗ, що змагаються.

**Зона обмеження швидкості (ОШ):** зона, де максимальна швидкість автомобіля обмежена.

**Зона сервісу (ЗС):** місце для проведення сервісних робіт.

**Зона заправки (ЗЗ):** місце для проведення дозаправки.

## **ТЕХНІЧНИЙ КОНТРОЛЬ ПРОХОДЖЕННЯ ТРАСИ ДОДАТКОВИМИ ПРИЛАДАМИ**

1. У випадку надання Організатором учасникам змагання бортового контролера (БК), учасники зобов'язані:

- підписати акт прийому-передачі приладу;
- внести заставний внесок за прилад, встановлений у розмірі, встановленому Організатором

у Індивідуальному регламенті змагання;

- надати місце для монтажу приладу;
- забезпечити схоронність приладу;

- здійснити демонтаж приладу з ТЗ і доставку його Організатору, у випадку припинення участі в змаганні.

2. Організатор зобов'язаний до початку Адміністративних перевірок випустити Бюлетень з докладним описом:

- правил самостійного демонтажу приладу, для передачі його Організатору;
- правил застосування даного контролюючого пристрою;
- критеріїв для фіксації відхилення від маршруту.

### РОЗМІЩЕННЯ НАКЛЕЙОК НА ATV

1. Емблема змагання
2. Обов'язкова реклама
3. Стартовий номер

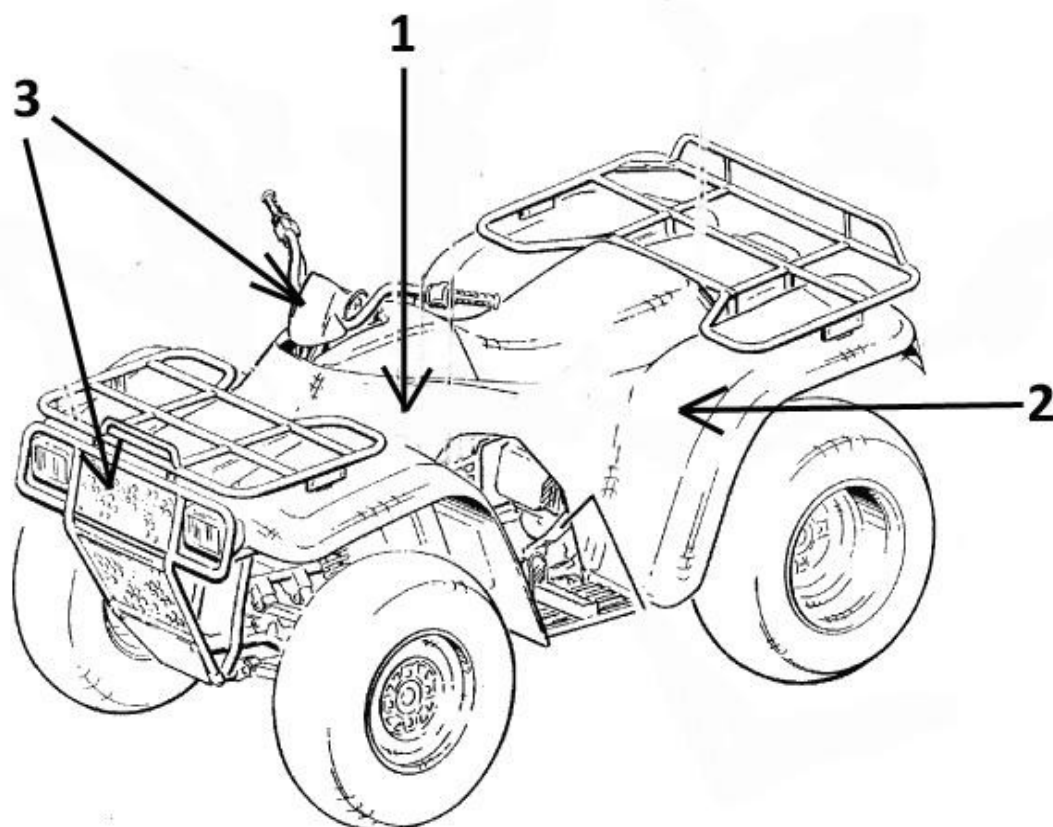

## РОЗМІЩЕННЯ НАКЛЕЙОК НА UTV

1. Емблема змагання
2. Обов'язкова реклама
3. Стартовий номер





## ТЕХНІЧНІ ВИМОГИ ДО ATV що приймають участь у змаганнях з джип-спрінту

1. Всі ATV повинні бути серійного виробництва
2. Екіпірування водія:
  - 2.1. захисний мотошолом з захистом підборіддя
  - 2.2. захисні мотоциклетні рукавички
  - 2.3. захисні мотоокуляри
  - 2.4. мотошолом зі штатним склом – не допускається
  - 2.4. взуття – черевики закриваючи гомілкову кістку та з жорсткою фіксацією гомілковостопного суглобу
  - 2.5. заводський захист пліч, спини, грудей
  - 2.6. наколінники та налокітники рекомендовані
  - 2.7. захист шиї – рекомендовано
3. Устаткування ATV. ATV для участі в змаганнях з кантрі-кросу для квадроциклів повинні бути обладнані і укомплектовані:
  - 3.1. фара ближнього світла (крім класу «ATV-Cross», «ATV-Junior», «UTV-Junior» )
  - 3.2. стоп-сигнал (крім класу «ATV-Cross»)
  - 3.3. звуковий сигнал - рекомендовано
  - 3.4. дзеркало заднього обзору - рекомендовано
  - 3.5. справна гальмівна система
  - 3.6. шипування – згідно вимог Індивідуального регламенту змагання
  - 3.7. діаметр коліс – не більше 30 дюймів
  - 3.8. загальна ширина квадроциклу – не регламентується
  - 3.9. мотоциклетна ручка приводу дроселя – не регламентується
  - 3.10. протектор коліс не регламентується
  - 3.11. акумулятор – не регламентується
  - 3.12. наявність, форма та матеріал захисних бамперів – не регламентується
  - 3.13. наявність лебідок та додаткового устаткування – не регламентується.
  - 3.14. рестріктор – не регламентується.
  - 3.15. допускаються до участі тільки бензинові та дизельні ATV які використовують товарне пальне.
  - 3.17. забороняється перевезення пального на учаснику
  - 3.18. наявність радіостанцій – не регламентується
  - 3.19. допускається використання відремонтованого пластику
  - 3.20. механічний тюнінгу варіатора (кік-варіатора) не регламентується
  - 3.21. варіатор повинен бути в оригінальному корпусі
  - 3.22. автомобільна медична аптечка
  - 3.23. порошковий вогнегасник на 1,5 кг мінімум
  - 3.24. дозволено брати на борт ATV паливо в металевій ємності, що повинна бути надійно закріплена, або мати металевий додатковий бак. Ємність резервної ємності не регламентується
  - 3.25. додатковий бак повинен мати вентиляцію та з'єднувальні елементи у вигляді фітінгів заводського виробництва
  - 3.26. допускається використання додаткового баку з інших матеріалів, а ле при цьому бак повинен бути сертифікован виробником
  - 3.27. допускається використання модифікованих або не оригінальних блоків керування системою впорску пального
  - 3.28. допускається зміна ступіні стиснення та механічна обробка каналів головки блоку циліндрів та впускного колектору
  - 3.29. забороняється встановлення механічних нагнітачів та турбін

3.30. дозволяється заміна радіатора та переніс його місця розташування, або встановлення додаткового радіатора. При цьому повинні бути передбачені захисні пристрої для запобігання попадання охолоджувальної рідини на членів екіпажу при пошкодженні радіатора

3.31. дозволяється використання прямоточних глушників

3.32. амортизатори – не регламентуються

3.33. посилення важелів підвіски – не регламентується

## ТЕХНІЧНІ ВИМОГИ ДО UTV що приймають участь у змаганнях з джип-спрінту

1. Всі UTV повинні бути серійного виробництва.

2. Поняття UTV. Двомісні або чотирьохмісні UTV (side-by-side), які мають редуктор (редуктори), розташований у діаметральній площині, захисний каркас, мають колісну формулу 4x4 або 4x2, мають розташування двигуна в задній частині ТЗ та варіаторну трансмісію.

3. Екіпірування членів екіпажу:

- 3.1. захисний мотошолом з захистом підборіддя
- 3.2. захисні мотоциклетні рукавички
- 3.3. захисні мотоокуляри
- 3.4. мотошолом зі штатним склом – допускається
- 3.4. взуття – захист не менш кросівок
- 3.5. заводський захист пліч, спини, грудей – рекомендоване
- 3.7. захист шиї – рекомендовано

4. Устаткування UTV. UTV для участі в змаганнях з кантрі-кросу для квадроциклів повинні бути обладнані і укомплектовані:

- 3.1. фара ближнього світла
- 3.2. стоп-сигнал
- 3.3. звуковий сигнал - рекомендовано
- 3.4. дзеркало заднього обзору - рекомендовано
- 3.5. справна гальмівна система
- 3.6. шипування – згідно вимог Індивідуального регламенту змагання
- 3.7. діаметр коліс – не більше 30 дюймів
- 3.8. загальна ширина – не регламентується
- 3.10. протектор коліс не регламентується
- 3.11. акумулятор – не регламентується
- 3.12. наявність, форма та матеріал захисних бамперів – не регламентується
- 3.13. наявність лебідок та додаткового устаткування – не регламентується.
- 3.14. рестриктор – не регламентується.
- 3.15. допускаються до участі тільки бензинові та дизельні UTV які використовують товарне пальне.
- 3.17. забороняється перевезення пального на учаснику
- 3.18. наявність радіостанцій – не регламентується
- 3.19. допускається використання відремонтованого пластику
- 3.20. механічний тюнінгу варіатора (кік-варіатора) не регламентується
- 3.21. варіатор повинен бути в оригінальному корпусі
- 3.22. автомобільна медична аптечка
- 3.23. порошковий вогнегасник на 1,5 кг мінімум
- 3.24. дозволено брати на борт ATV паливо в металевій ємності, що повинна бути надійно закріплена, або мати металевий додатковий бак. Ємність резервної ємності не регламентується
- 3.25. додатковий бак повинен мати вентиляцію та з'єднувальні елементи у вигляді фітінгів заводського виробництва
- 3.26. допускається використання додаткового баку з інших матеріалів, але при цьому бак повинен бути сертифікований виробником
- 3.27. допускається використання модифікованих або не оригінальних блоків керування системою впорскування пального
- 3.28. допускається зміна ступіні стиснення та механічна обробка каналів головки блоку циліндрів та впускного колектору
- 3.29. забороняється встановлення механічних нагнітачів та турбін
- 3.30. дозволяється заміна радіатора та переніс його місця розташування, або встановлення додаткового радіатора. При цьому повинні бути передбачені захисні пристрої для запобігання попадання охолоджувальної рідини на членів екіпажу при

пошкодженні радіатора

3.31. дозволяється використання прямиоточних глушників

3.32. амортизатори – не регламентуються

3.33. посилення важелів підвіски – не регламентується

3.34. каркас повинен бути або заводський, або відповідати вимогам Міжнародної автомобільної федерації згідно Міжнародного спортивного кодексу вказані у Додатку «Джей» (J), Стаття 253

3.35. криша – рекомендована

3.36. заміна трьох точкових ременів безпеки на чотирьох та п'яти точкові - рекомендовано

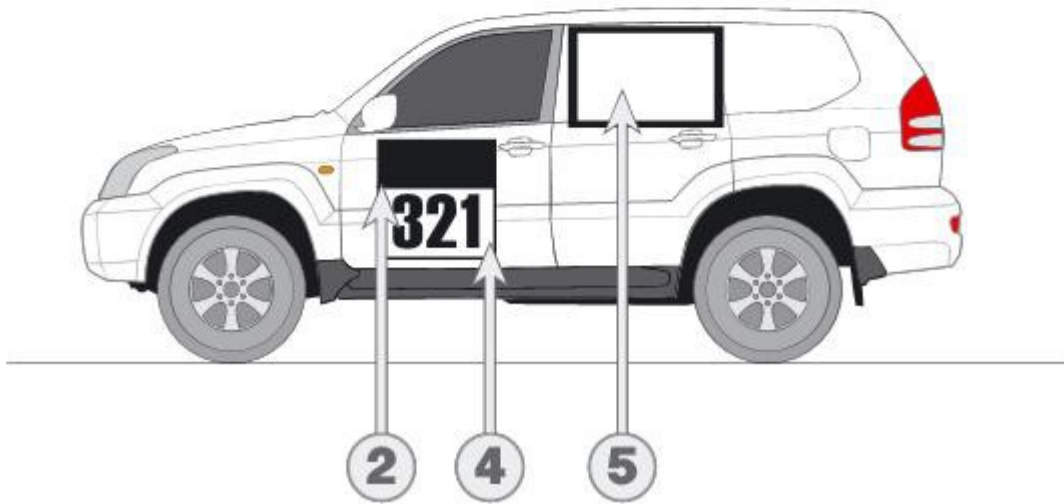
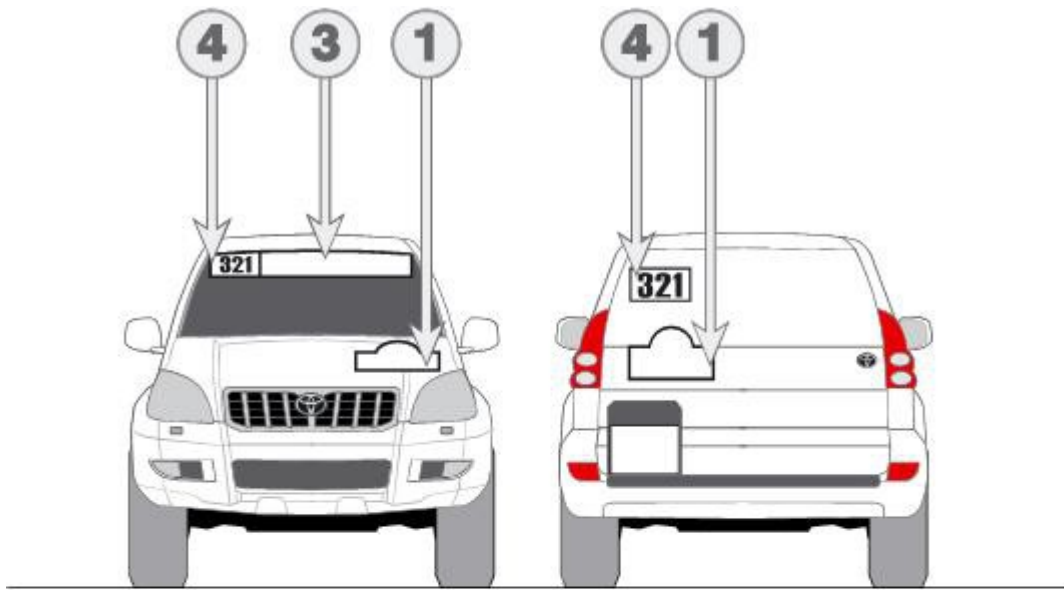

## **1.1. Каркас безпеки.**

1.1.1. Для автомобілів групи РЕЙД –каркас безпеки рекомендується(додаток№1).

1.1.2. Для автомобілів групи ХАРД - каркас безпеки рекомендується (додаток№3).

1.1.4. У місцях, де частини тіл водія й штурмана або їх захисні шоломи можуть контактувати з каркасом безпеки, рекомендується встановити захисні чохла, виготовлених з пружного матеріалу, що не підтримує горіння.

## **1.2. Ремені безпеки.**

1.2.1. Автомобілі повинні бути обладнані для всіх членів екіпажу, щонайменше, три точковими автомобільними ременями безпеки заводського виробництва. Ремені мають бути закріплені на кузові або шасі автомобіля. Рекомендується використання штатних точок кріплення ременів. Для автомобілів початково не обладнаних ременями безпеки, дозволяється кріплення ременів до додаткового поперечного елемента каркаса безпеки.

1.2.2. Для групи ХАРД рекомендовано чотири точкові ремені безпеки.

1.2.3. Рекомендовано розташування у легкодоступному місті стропоріза, для розрізання ременя безпеки, на випадок його заклинення.

## **1.3. Головний вимикач електроустаткування.**

з Для автомобілів групи РЕЙД – рекомендується.

з Автомобіль повинен бути обладнаний головним вимикачем усіх електричних ланцюгів (акумулятора, стартера, генератора, освітлення, сигналізації, запалення, і т.ін., за винятком електролебідок). Він має працювати без утворення іскри й бути доступний для всіх членів екіпажу. Вимикання всіх електричних ланцюгів повинне супроводжуватися зупинкою двигуна, незалежно від його типу (бензиновий або дизельний).

## **1.4. Буксирвальні провухи, стропи, шакли.**

1.4.1. Автомобіль повинен бути обладнаний буксирвальними вушками, щонайменше одним, встановленою спереду, і щонайменше одним, встановленим позаду автомобіля. Буксирвальні вушка повинні кріпитися до рами автомобіля або кузова, якщо автомобіль має несучий кузов. Вушка мають бути міцними, мати замкнуту форму, діаметр отвору не менше 60 мм, яскравого (червоного) кольору. Дозволено встановлення автомобільних буксирвальних пристосувань на зразок «гак» заводського виробництва.

1.4.2. Трос лебідки, подовжувач троса, стропи, кріпильний гак, скоби (шакли) такелажів і блоки, які використовуються разом із лебідкою, повинні витримувати зусилля на розрив, що дорівнює двократному максимальному зусиллю лебідки.

1.4.3. Автомобіль повинен бути укомплектований плоскою корозахисною стропою, завширшки щонайменше 60 мм.

1.4.4. Заборонені до використання побутові й будівельні мотузки, побутові стропи. Дозволені лише фірмові цільові динамічні стропи промислового виробництва.

## **1.5. Дах.**

1.5.1. Для автомобілів категорії РЕЙД –каркас безпеки РЕКОМЕНДУЄТЬСЯ.

Для автомобілів с кузовом КАБРІОЛЕТ, ФАЕТОН(з відкритим дахом ) наявність каркасу безпеки ОБОВ'ЯЗКОВА. Дивись (ДОДАТОК №1).

1.5.2. Автомобілі повинні мати жорсткий металевий дах (захист) над кабіною / відсіком екіпажу. При цьому по ширині цей дах повинен бути не менше ширини верхньої частини рамки лобового скла, а по довжині тягнутися від рамки лобового скла до найбільш віддаленої від неї однієї з вертикальних площин, що проходить через задні ребра спинок передніх сидінь або головну дугу каркаса безпеки.

1.5.3. Допускаються пластикові дахи заводського виробництва.

## **1.6. Вогнегасник.**

1.6.1. Автомобілі повинні бути обладнані вогнегасниками заводського виробництва, що містять не менше 4 кг вогнегасного складу (брометил, вуглекислота, вогнегасний порошок), зосередженого в одному або двох балонах. Наявність манометрів обов'язкова (на балонах).

1.6.2. Застосування пінних вогнегасників не допускається.

1.6.3. Вогнегасники мають бути розташовуватися в досяжних місцях для водія та штурмана. Кріплення вогнегасника повинно бути надійним, але забезпечувати швидке знімання його без застосування інструменту в разі пожежі, тобто дві сталеві стрічки зі швидкознімними защіпками.

### 1.7. Шоломи.

10.1.7. Шоломи, що використовуються на етапах всіх офіційних змагань з тріалу, повинні мати жорстку зовнішню енергопоглинаючу поверхню (пінополіуретанову, пінопластову і т.ін.) внутрішню вставку, що є невід'ємною частиною конструкції шолома, і вентиляційні отвори. Рекомендується застосування автомобільних або мотоциклетних шоломів, стандартів E22 і вище. Дозволяється застосування автомобільних шоломів, а також шоломів для рафтингу, для гірських велосипедів, гірськолижних або хокейних..

10.1.8. Не допускається застосування будівельних касок, шоломів для дорожніх велосипедів, танкових або інших м'яких шоломів.

### 1.8. Медична аптечка.

1.8.1. Автомобілі повинні бути укомплектовані автомобільною аптечкою. Всі складові аптечки мусять відповідати терміну придатності і не мати видимих слідів пошкодження упаковки. Аптечка повинна бути в доступному місці і мати водонепроникне упакування.

### 1.9. Засоби зв'язку.

1.9.1. Для забезпечення заходів безпеки і своєчасності надання медичної допомоги рекомендується обладнати автомобілі радіостанціями (частоти за узгодженням з організаторами змагань), а екіпажу мати при собі стільникові або супутникові телефони.

## 2.0 Лебідка

2.1 дозволяється встановлювати лебідку на автомобілі категорії ХАРД

2.2 Забороняється використання лебідок автомобілями категорії РЕЙД.

